

# Luxury Massage Bathtub

## C053

1580\*1580\*700mm

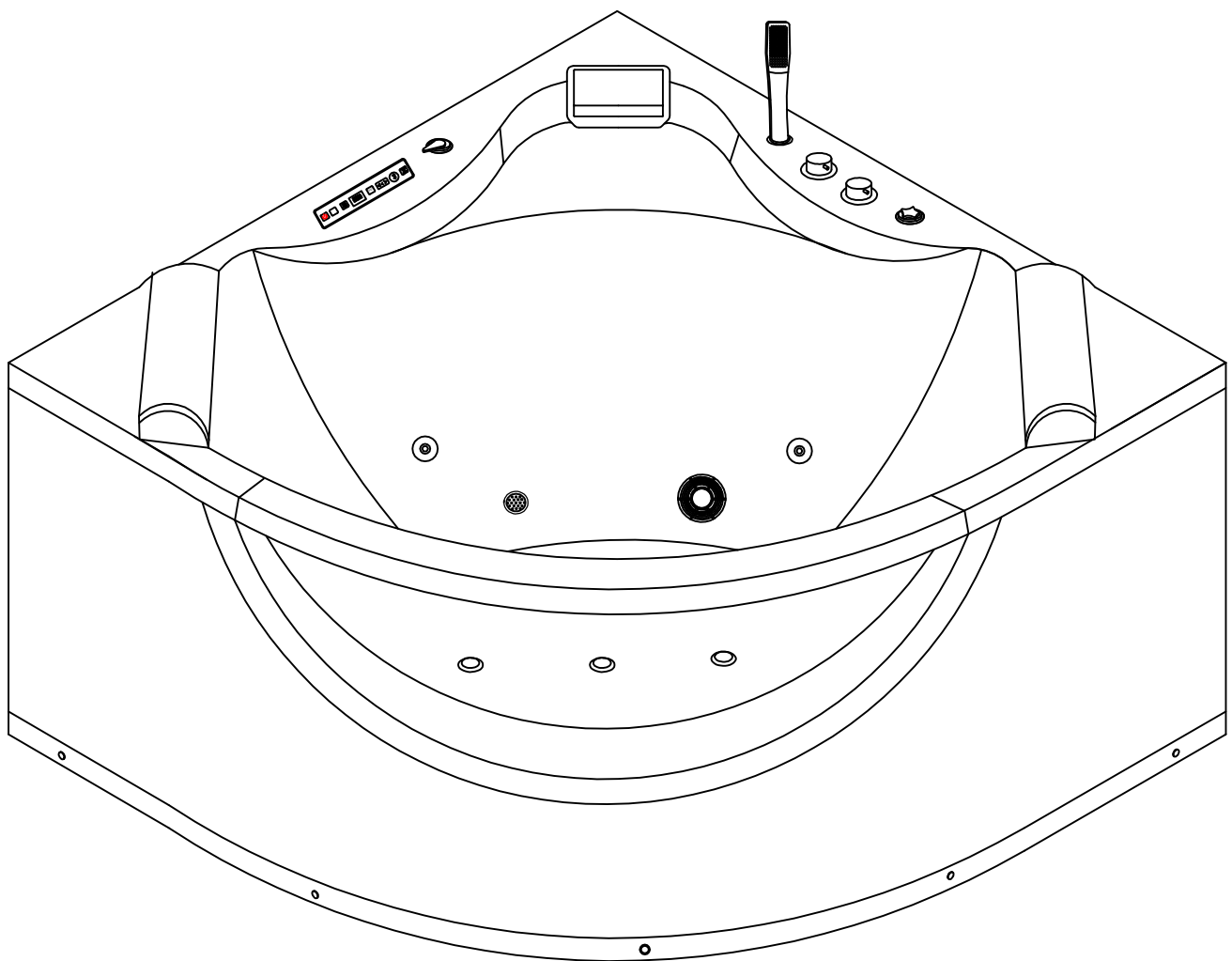



**Installation & Operation Manual**





# Safety Precautions



Please be sure to read this manual carefully before construction, and install it correctly according to the content of this installation manual.

Be sure to follow safety warnings and precautions.

 <b>warn</b>	Indicates that there is a risk of death or serious injury to a person if used incorrectly.
 <b>note</b>	It means that if used incorrectly, there is a risk of injury to personnel or damage to goods.



- The matters to be observed are categorized by a graphic sign and the following instructions are made.

Legend of the graphic sign	The meaning of the graphic sign
	 is "prohibited" to carry out content.
	 is a "mandatory" content that must be performed.

 <b>warn</b>	
 <b>forbid</b>	<p><b>Please do not stand on the bathtub to work</b></p> <ul style="list-style-type: none"> <li>It is easy to slip under the feet and cause injury, or damage to the product</li> </ul> <p><b>Install only the parts that come with the product or the specified parts, and do not modify the parts</b></p> <ul style="list-style-type: none"> <li>In particular, please do not change the dimensions of the product.</li> </ul>
 <b>Must be complied with</b>	<p><b>Follow the installation instructions to install correctly</b></p> <ul style="list-style-type: none"> <li>When installed incorrectly, it can lead to electric shock or fire. In addition, there is a possibility that water leakage may stain or corrode the contents of the home.</li> </ul> <p><b>Install the drainage piping correctly according to the procedures</b></p> <ul style="list-style-type: none"> <li>If the construction is not done well, there is a possibility that the contents of the home may be soiled or corroded due to water leakage.</li> </ul> <p><b>After unpacking, please clean up the useless packaging materials quickly</b></p> <ul style="list-style-type: none"> <li>Wooden frames, nails, cardboard boxes, plastic wrap, fastening straps, etc. can cause injury. In addition, children playing with packaging materials may cause accidents such as suffocation.</li> </ul> <p><b>The bathtub is installed on the tap water appliance for drinking water</b></p> <p><b>When installing the bathtub, please follow the installation instructions correctly in a stable place that is sufficient to bear its weight</b></p> <ul style="list-style-type: none"> <li>Otherwise, it is easy to fall and fall out of the bathtub, resulting in injury.</li> </ul> <p><b>During transportation and installation work, avoid working with a body weight</b></p> <ul style="list-style-type: none"> <li>Please make sure that your feet are safe and secure. The operation needs to be carried out with the cooperation of multiple people, otherwise it may lead to accidents or injuries.</li> </ul> <p><b>Pay attention to the local accident prevention regulations and building standards regulations, health and environmental protection regulations in force during installation.</b></p>



## note

 <b>forbid</b>	<p><b>Do not place stepstools or heavy objects on the edge of the bathtub</b></p> <ul style="list-style-type: none"> <li>● Failure to do so may result in breakage of the bathtub.</li> </ul>
	<p><b>Do not drop hard or heavy objects in the bathtub or collide with the bathtub</b></p> <ul style="list-style-type: none"> <li>● Otherwise, there is a risk that the bathtub may crack and cause injury, or that water leaks and stain or corrode the contents of the home.</li> </ul>
	<p><b>Do not place heat sources nearby</b> <b>Don't smoke</b></p> <ul style="list-style-type: none"> <li>● Failure to do so may result in injury.</li> </ul>
	<p><b>Do not install the bathtub outdoors or in places that are usually exposed to sunlight (solariums, etc.)</b></p> <ul style="list-style-type: none"> <li>● Otherwise, it may cause damage and discoloration due to freezing.</li> </ul>
	<p><b>When carrying the bathtub, do not hold hoses or pipes in your hands, and do not bump into hard objects.</b></p>
 <b>Must be complied with</b>	<p><b>When opening the box, check whether the included parts and bathtub are damaged, and do not use damaged parts</b></p> <ul style="list-style-type: none"> <li>● Replace damaged parts.</li> </ul>
	<p><b>If the bathtub is installed in a place where water leakage may cause disaster, the floor must be waterproofed</b></p> <ul style="list-style-type: none"> <li>● Otherwise, in the event of a water leak, the downstairs may be damaged.</li> </ul>
	<p><b>The protective film of the bathtub is removed after the construction is completed</b></p>
	<p><b>Make sure there is enough space for the use and management of the bathtub</b></p>
	<p><b>Before installation, confirm the tightness of each part</b></p> <ul style="list-style-type: none"> <li>● When a water leak is detected, solve the cause of the leak.</li> </ul>

# Functional Introduction

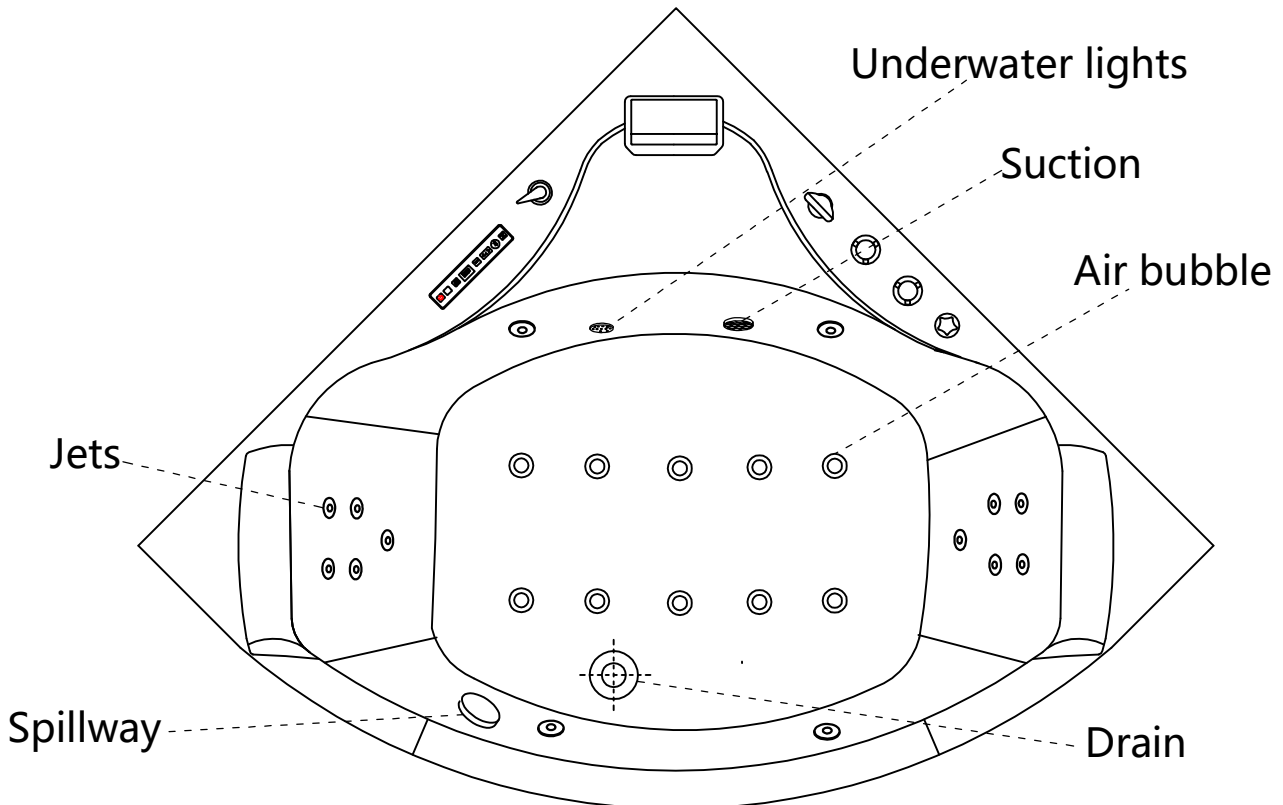
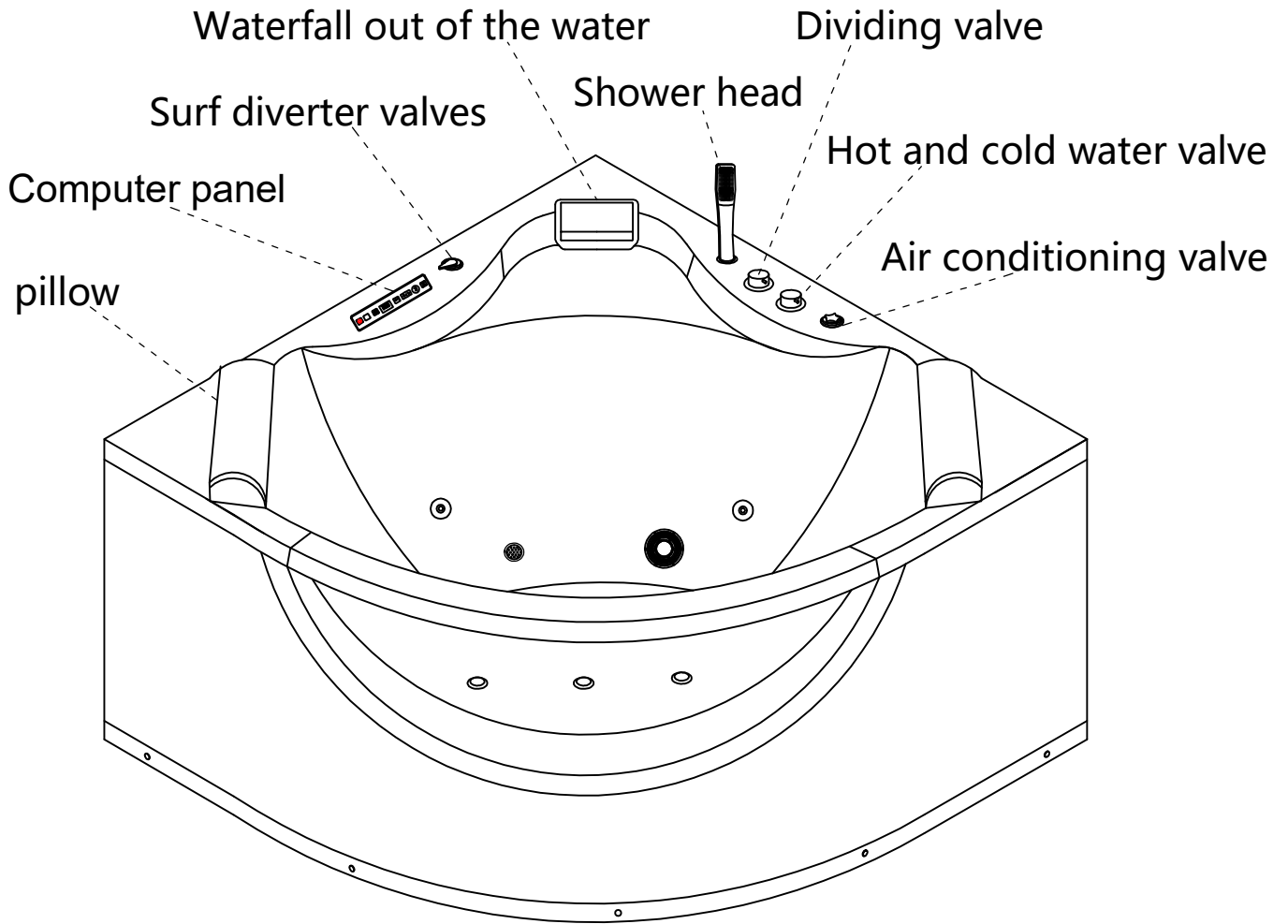

# Water & Electricity Position Design

Length unit: mm

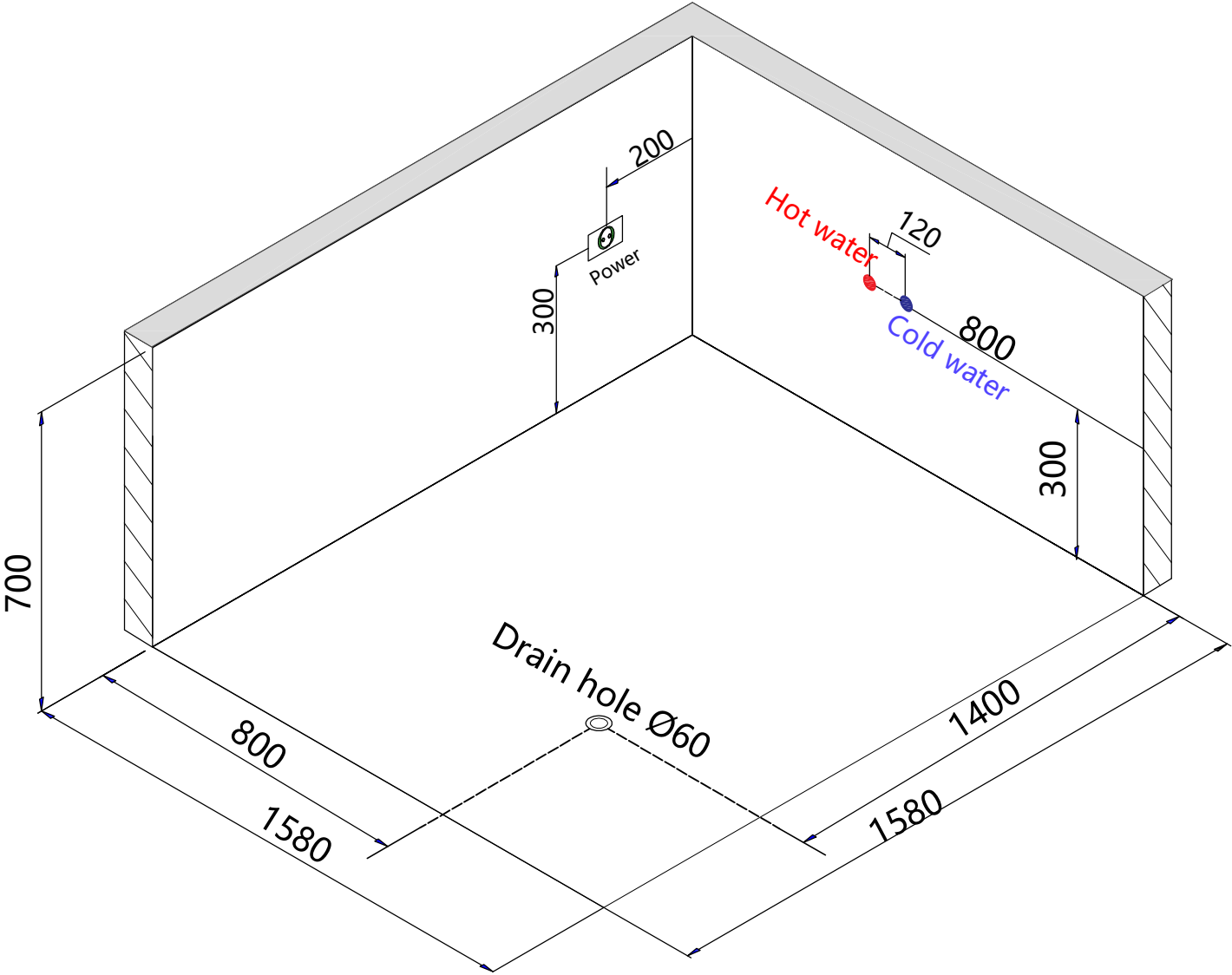

# Power Request

**DXD** MOTOR COMPANY  
 MODEL DXD-315 E AC 220-240V 50Hz 1100W CLASS F IPX5  
 MAX WATER TEMPERATURE 50°C 10µF/450V Hmin 1m

BLUE BLUE  
 BROWN THERMAL PROTECTOR  
 YE/GREEN WHITE

Ground properly!  
 Do Not Start Motor  
 Without Water!

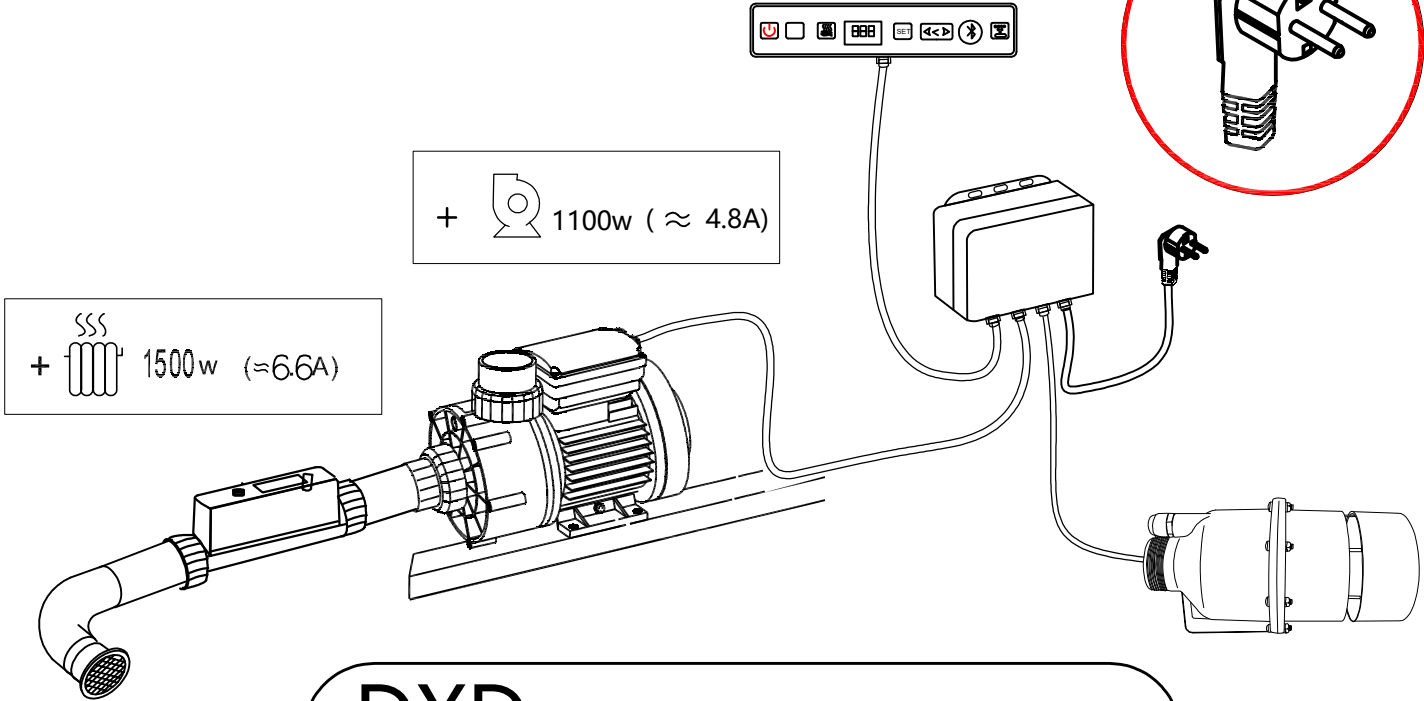
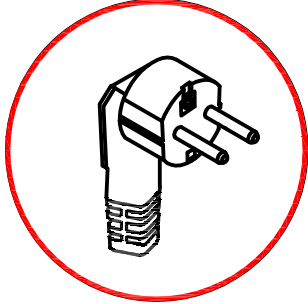

**DXD** Air PUMP  
 MODEL DXD-6E-350 220-240V 50HZ/60HZ 350W  
 S1 CLASS 155(F)  
 IP X5

BAR CODE:

# Accessories Installation

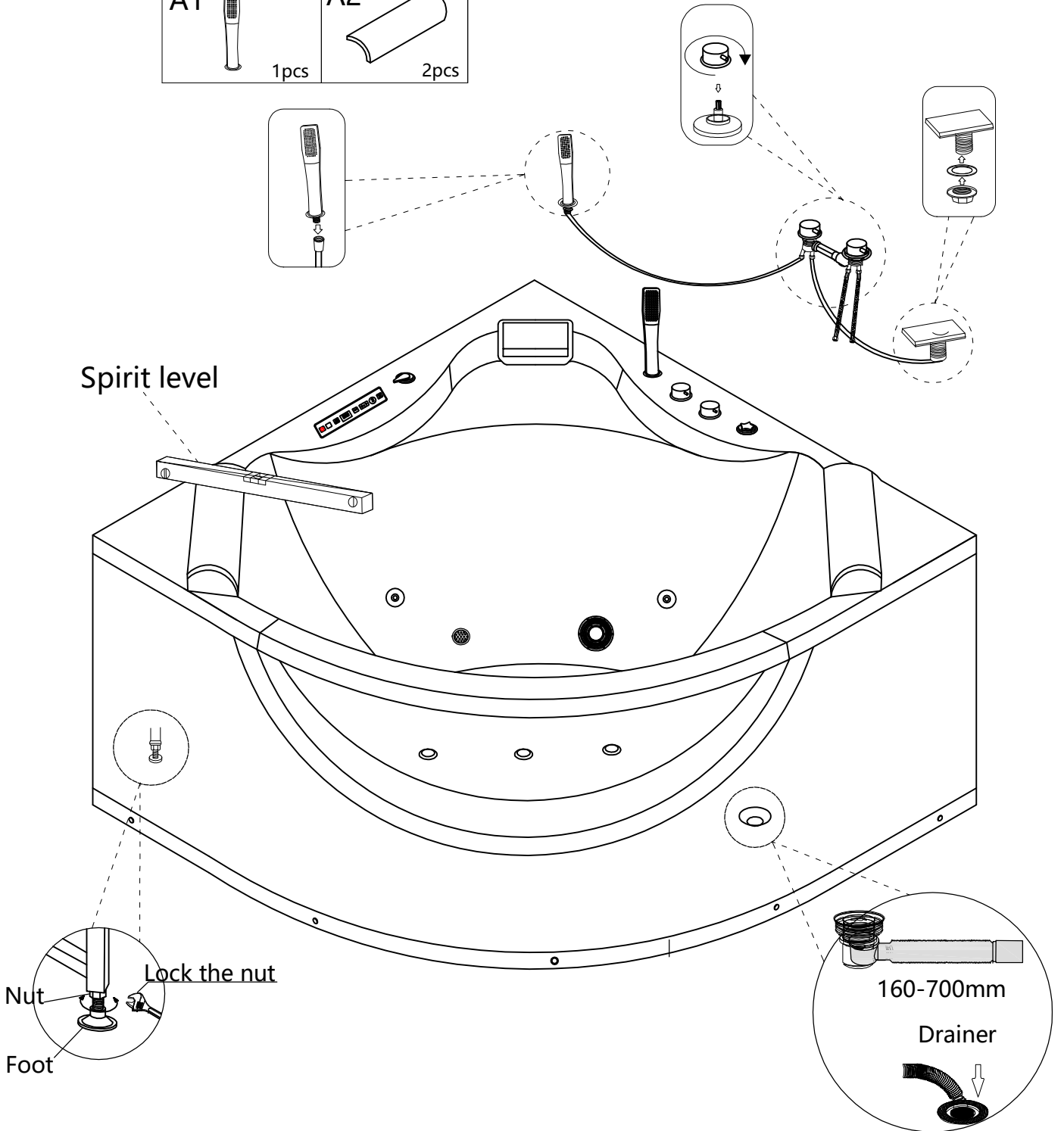
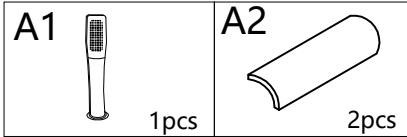
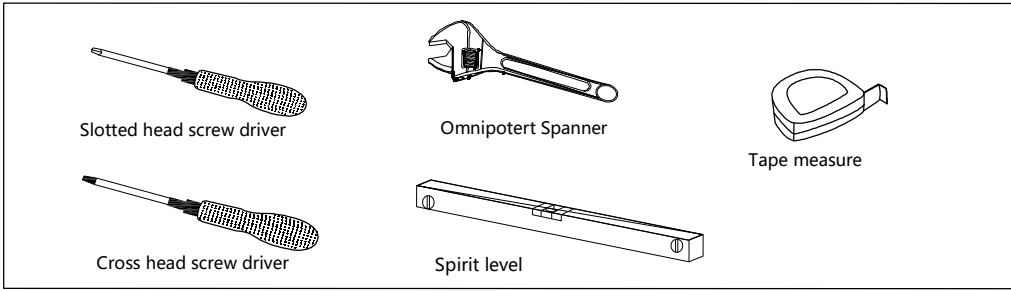

# Functional Instructions

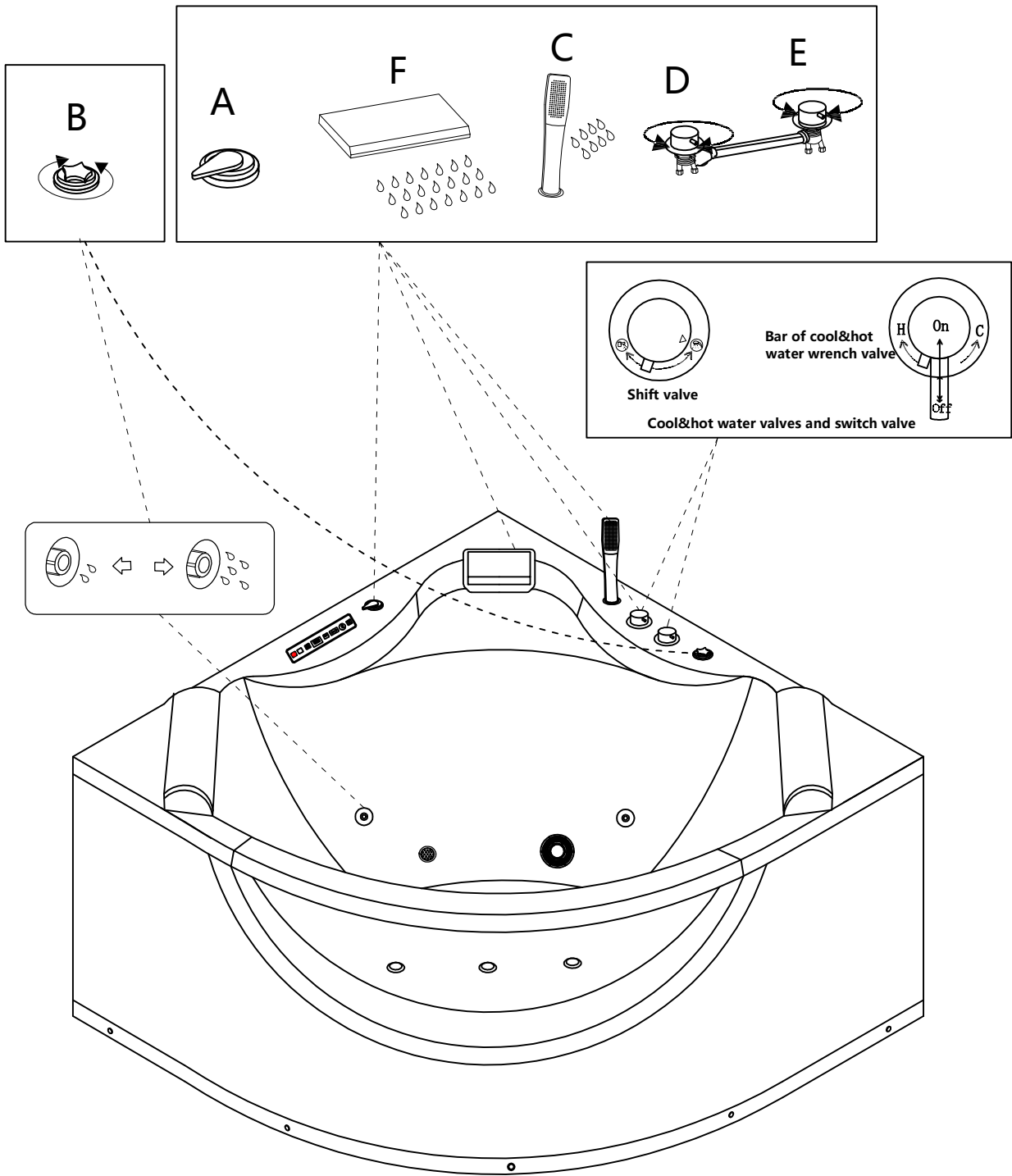

Turn round A, to turn off a set of jets.  
Turn round B ,water flows faster.  
Turn round E, hot or cold water.  
Turn round D, water comes from C or F.

Vennligst les bruksanvisningen nøye ved installasjon av produktet.

---

## 1. Schematic diagram of the installation

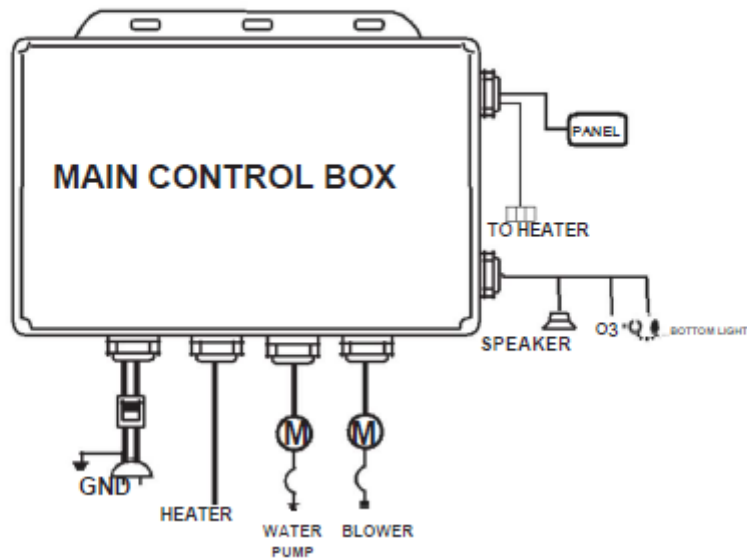

## 2. Schematic diagram of the panel

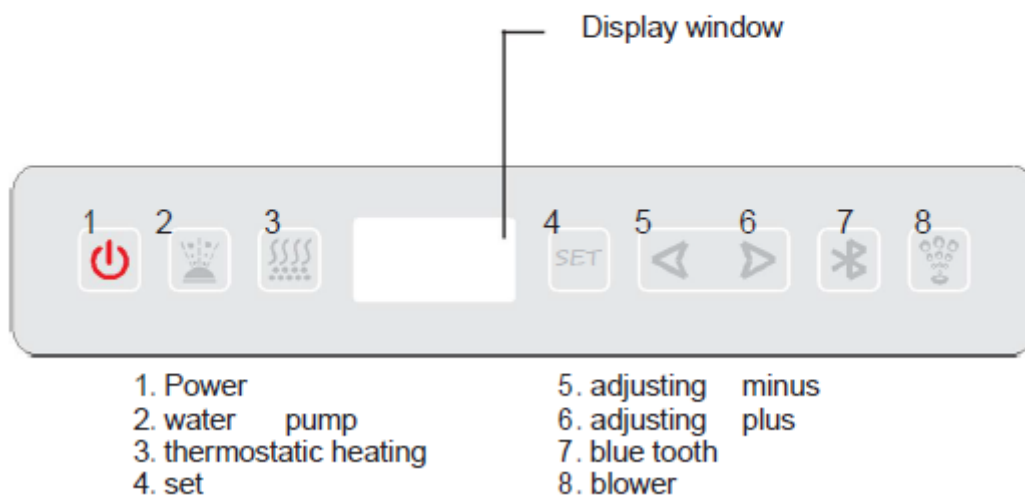

## 1) Strøm PÅ/AV-bryter

Trykk bryteren (1) ned for å slå på kontrolleren. Andre funksjoner kan kun brukes når strømmen er på.

Låsefunksjon: Kontrolleren låses automatisk etter 1 minutt uten betjening. For å låse opp, trykk og hold knappen inne i 1 sekund.

## 2) Vannpumpe PÅ/Av-knapp

Trykk på knappen (2): vannpumpen og lyset slås på.

Trykk igjen: vannpumpen og lyset slås av, og ozon-sterilisering slås på.

Når O<sub>3</sub> er på, stopper den automatisk etter 15 minutter.

Trykk igjen for å slå av O<sub>3</sub>.

## 4) Termostatisk oppvarming PÅ/AV-knapp

Når vannpumpen er på, trykk på knappen (3) for å starte varmeelementet.

Trykk på **SET** (4) for å stille inn vanntemperaturen.

Temperaturområde: **30–50 °C**.

Velg ønsket temperatur, displayet blinker under innstilling og viser deretter aktuell vanntemperatur etter noen sekunder.

## 5) Bluetooth PÅ/Av-knapp

Volumjustering (5 og 6): minus og pluss

Volumnivå: U1 (min) til U20 (maks)

Trykk på knappen (7) for å slå på Bluetooth.

Åpne Bluetooth-funksjonen på enheten (f.eks. mobiltelefon), søk etter **SD\_BT** eller tilsvarende.

Passord: **000000**

Hvis tilkoblingen mislykkes, start både mobiltelefonen og kontrolleren på nytt.

## 6) Blåser PÅ/Av-knapp

Trykk på knappen (8) for å slå på blåseren.

Trykk igjen for å slå den av.

#### **4. Brukermerknader**

- 1.** Les bruksanvisningen nøye ved installasjon for å sikre korrekt og effektiv bruk.
- 2.** Brukeren må være oppmerksom på høyspenningsområder som er merket på produktet. Ikke berør disse for å sikre personlig sikkerhet.
- 3.** Ikke utsett kontrolleren for fuktige eller høytempererte omgivelser for å unngå brann eller elektrisk støt. Tørk kontrolleren med et håndkle etter bruk.
- 4.** Vennligst hold vannet rent, og sørg for at det ikke finnes fast rusk igjen. Ellers kan det tette returvannet og rørledningene, noe som kan føre til skade på utstyr eller koblinger. Hvis en blokkering oppstår, slå straks av strømmen for å rengjøre filterne, og start deretter enheten på nytt.
- 5.** Vennligst ikke trekk i noen av utgangskablene, og ikke slå eller kast utstyret vilkårlig. Ellers kan kapslingen eller indre deler bli ødelagt.
- 6.** Ikke åpne dekselet på kontrolleren, da det inneholder farlige deler. Vedlikehold er kun tillatt utført av kvalifisert servicepersonell.
- 7.** Strømforsyningen som brukes må samsvare med den spesifiserte spenningen som er angitt på kontrolleren. Ellers er det ikke tillatt å bruke den, da kontrolleren kan bli ødelagt.
- 8.** Intervallet mellom kontinuerlig av- og påslag av strøm må være over 30 sekunder for å forlenge kontrollerens levetid.
- 9.** Vennligst ikke koble til eller fra kontrollpanelet mens det er strøm på, ellers kan utstyret bli skadet eller fungere unormalt. I slike tilfeller, slå av strømmen i noen sekunder og start deretter på nytt.
- 10.** Vennligst sett inn tilkoblinger (slik som: lys, ozon-sterilisering, vannpumpe, blåser, dampgenerator osv.) i de tilsvarende utgangsportene på utstyret korrekt. Ellers kan de bli skadet og føre til fare.

## 5. Løsninger på grunnleggende problemer

**1. Spørsmål:** Hvorfor fungerer ikke den termostatiske oppvarmingen?

**Svar:** Kontroller om temperaturen på kontrollpanelet er stilt inn på samme nivå som vanntemperaturen eller høyere enn romtemperaturen.

**2. Spørsmål:** Jeg trykker på lys, ozon, høyttalere og andre funksjoner, men hvorfor starter de ikke?

**Svar:** Kontroller om pluggterminalene har god kontakt med hverandre. Hvis lys og ozonsterilisering fortsatt ikke fungerer, vennligst kontroller sikringen. Dersom sikringen er gått, ta kontakt med vårt servicepersonell.

**3. Spørsmål:** Hvorfor er det ingen lyd fra høyttaleren?

**Svar:** Mulige årsaker kan være:

- Dårlig kontakt i høyttalerens terminaler
  - Interne brikker er brent
  - Tilsvarende relé er åpent
  - Høyttaleren er ødelagt
- Ta kontakt med vårt servicepersonell.

**4. Spørsmål: Temperatur vanskelig å regulere:**

Vri termostaten (temperaturen) til maks varme, la vannet renne noen minutter.

Deretter vris temperaturen så langt mot kaldt det går.

Dette vil i de fleste tilfeller løse urenheterne i blandebatteriet.

Det kan være at dette må repeteres for å oppnå full funksjon i termostaten.

*Dette er dessverre ikke dekket av garanti.*

*Grunnen til at dette skjer er opphopning av smuss innvendig i termostat.*

*Dette gjør at termostaten blir hard og vri på.*

**5. Spørsmål: Bluetooth virker ikke:**

1. Slå telefon helt av og restart den.
2. Det er kun mulig å ha en enhet tilkoblet til enhver tid, sjekk om andre enheter forsøker å koble seg til.
3. Vi har opplevd at enheter som smartklokker og andre tilsvarende enheter kan forstyrre førstegangs tilkobling til bluetooth. Skru slike enheter av og forsøk å koble til. Dette er kun ved første gangs tilkobling, så snart tilkoblingen er gjort kan du skru de andre enhetene på igjen.

4. Siste punkt som kan forstyrre tilkoblingen, og dette har vi aldri skjønnt hvorfor skjer, er wifi/router. Om ikke noe av de punktene nevnt over løser tilkoblingen kan du forsøke å skru av wifi/routeren mens du kobler til bluetooth.